

Loyer : 483 EUR CC

Appartement à louer - Rouen

Référence : 0036-005

Informations générales

Type de bien	Appartement
Type de transaction	A louer

Localisation

Adresse	22 rue de la Seille
Secteur	CENTRE VILLE
Etage	3
Nombre étages	4
Rez de chaussée	Non

Aspects financiers

Soumis à l'encadrement des loyers	Non
Loyer mensuel HC	445 EUR
Loyer de base	445 EUR
Provision sur charges	38 EUR
Loyer charges comprises	483 EUR
Honoraires Locataire	301 EUR
Dépôt de Garantie	445 EUR

Régularisation des charges

Provisionnelles mensuelles avec régularisation annuelle

Bail

Date de disponibilité	Disponible tout de suite
-----------------------	--------------------------

Surfaces

Surface	27.18 m ²
Surface séjour	17.13 m ²

Intérieur

Nombre pièces	2
Chambres	1
Salle(s) d'eau	1
WC	1
Cuisine	Kitchenette
Type Chauffage	Individuel
Méca. Chauffage	Convecteurs
Mode Chauffage	Electrique
Eau chaude	Individuelle
Eau froide	Collective avec millième

Autres

Interphone	Oui
------------	-----

Diagnostics

Concerné par un Etat des Risques	Non
Soumis à l'affichage du DPE	Oui
Date étab. Diag. énergétique	27/02/2022
Consommation énergie primaire	D
Valeur conso. énergie primaire	229 kWh/m ² par an

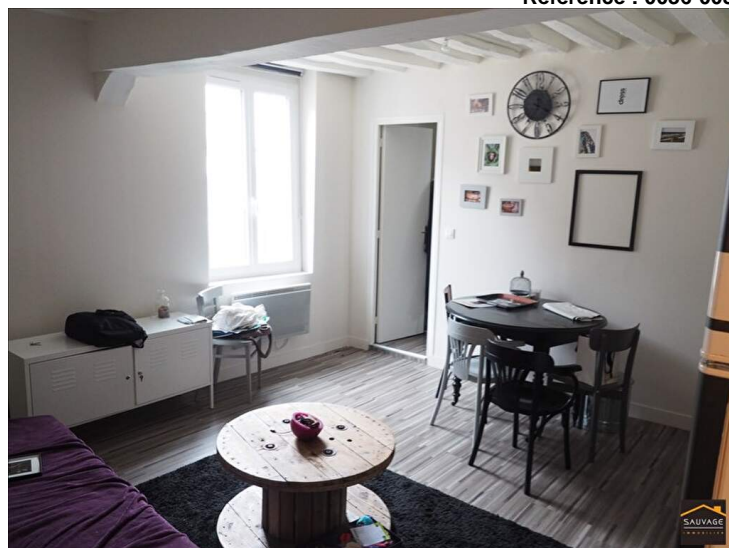

Le Cabinet Sauvage Gestion vous propose à la location un appartement non meublé de type F2 situé rue de la Seille au 3ème étage sans ascenseur.

Disponible immédiatement.

Comprenant :

- Séjour avec coin cuisine
- Chambre
- Salle de bains avec WC

Valeur énergétique D

Chauffage individuel électrique

Eau chaude individuelle électrique

Eau froide collective avec répartition aux tantièmes

Les informations sur les risques auxquels ce bien est exposé sont disponibles sur le site Géorisques : www.georisques.gouv.fr.

Niv	Pièce	m ²	Sol	Commentaire
0	Séjour avec cuisine ouverte	17,13		
0	Chambre	7,86		
0	SDB + WC	2,19		

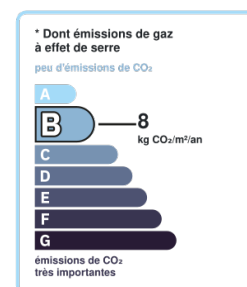
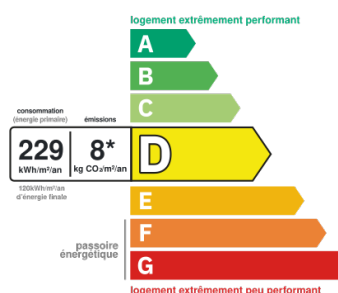

Montant estimé des dépenses annuelles d'énergie pour un usage standard entre 520€ et 720€ au 01/01/2021 (abonnement compris)

Photos

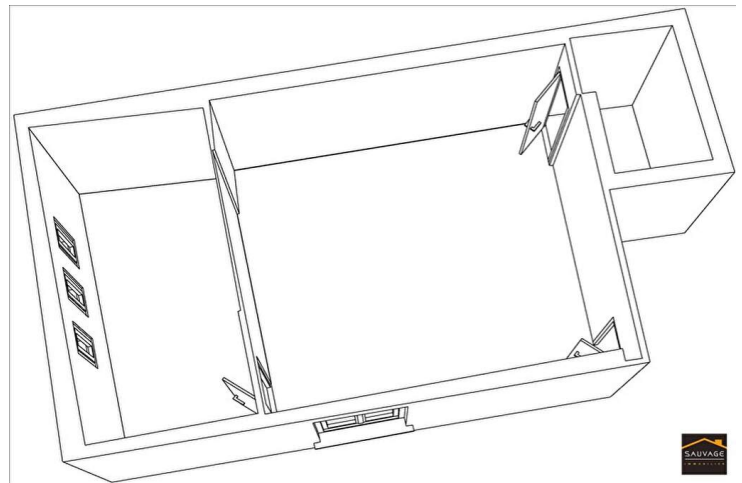
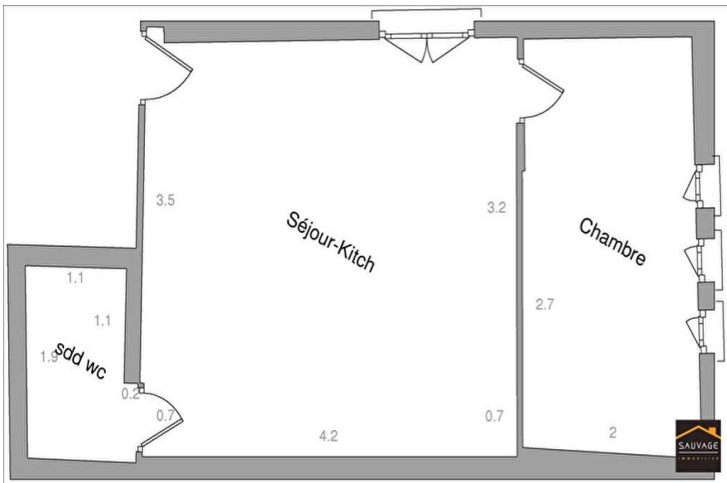

D
o
c
u
m
e
n
t

n
o
n

c
o
n
t
r
a
c
t
u
e
l